

TOLLERANZE PER DIMENSIONI LINEARI (mm)				INDICAZIONE DELLO STATO DELLE SUPERFICI MEDIANTE LA RUGOSITÀ Ra	
oltre 6	oltre 6 fino a 30	oltre 30 fino a 120	oltre 120 fino a 300	0.8	Superficie rettificata
±0.1	±0.2	±0.3	±0.5	1.6	Superficie lisciata accuratamente ottenuta mediante lavorazione a macchina
oltre 300 fino a 1000	oltre 1000 fino a 2000	oltre 2000 fino a 4000	oltre 4000	3.2	Superficie lisciata accuratamente ottenuta mediante lavorazione a macchina e a mano
±0.8	±1.2	±2	±3	6.3	Superficie grezza

SMUSSI E RAGGI NON QUOTATI = R0.2

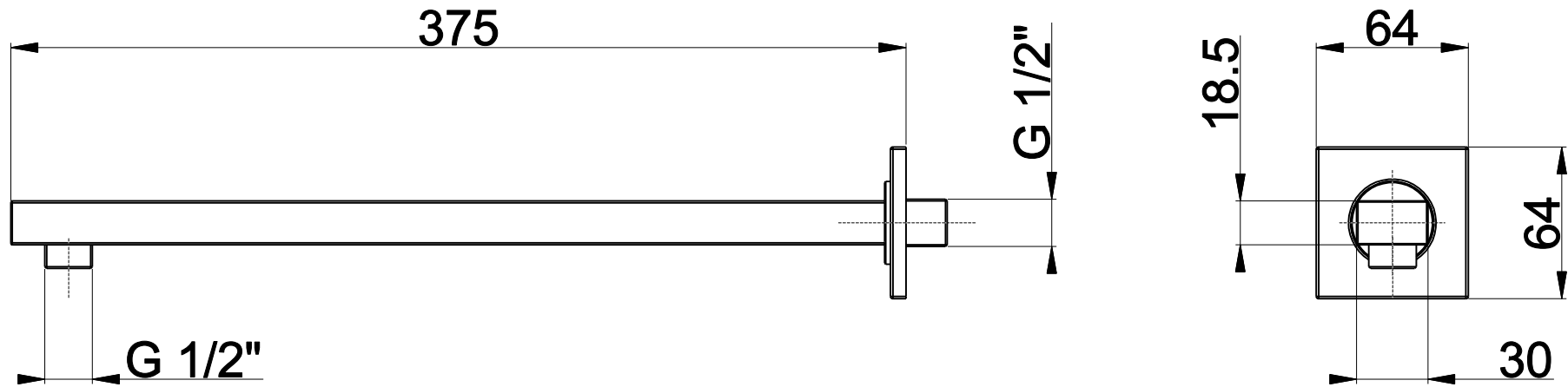

NUOVO CODICE: BD023A

ANPA
 COSTRUZIONE STAMPI PER MATERIE PLASTICHE
 V.le dello Sport-16/18 -GAVIRATE- (VA)
 Tel.0332/746838- Fax 0332/735819
 E MAIL: info@anpastampi.it

PROGETTO: 001-20	MATERIALE: OTTONE	CLIENTE:
PROGETTATO: A.V.	DESCRIZIONE: BRACCIO SOFFIONE QUADRO	
CONTROLLATO: E.R.	PESO SPECIFICO: Kg	
APPROVATO: E.R.	REVISIONE: REV. 00	DATA: 16/03/2021
	FORMATO: A1	SCALA: 1:1