

TOLLERANZE PER DIMENSIONI LINEARI (mm)				INDICAZIONE DELLO STATO DELLE SUPERFICI MEDIANTE LA RUGOSITÀ Ra	
oltre 6 fine 6 ±0.1	oltre 6 fine 33 ±0.2	oltre 33 fine 120 ±0.3	oltre 120 fine 315 ±0.5	0/√	Superficie rettificata
oltre 315 fine 630 ±0.8	oltre 630 fine 800 ±1.2	oltre 800 fine 1000 ±2	oltre 1000 fine 1250 ±3	1/√	Superficie lisciata accuratamente ottenuta mediante lavorazione a macchina
				3/√	Superficie lisciata accuratamente ottenuta mediante lavorazione a macchina e a mano
				4/√	Superficie grezza

**SMUSSI E RAGGI NON QUOTATI = R0.2**

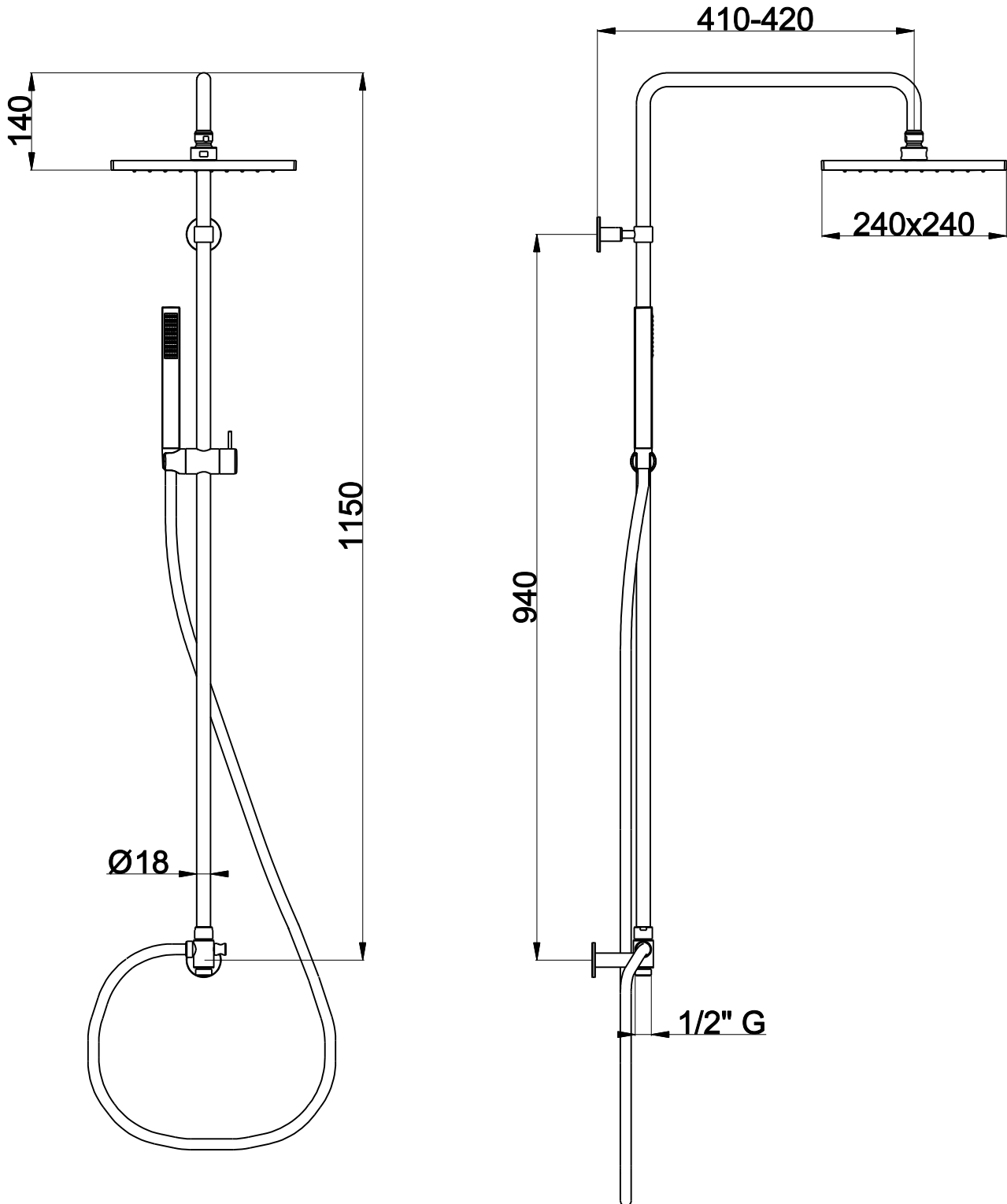

NUOVO CODICE: CL017B

VECCHIO CODICE:

PROGETTO:

MATERIALE:

CLIENTE:

PROGETTATO:

DESCRIZIONE: COLONNA Ø18 SOFF. 240X240

CONTROLLATO:

PESO SPECIFICO:Kg

APPROVATO:

REVISIONE:  
REV. 00

DATA:  
22/02/2022

FORMATO:  
A0

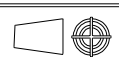

SCALA:  
1:2



COSTRUZIONE STAMPI PER MATERIE PLASTICHE  
V.le dello Sport-16/18 -GAVIRATE- (VA)  
Tel.0332/746838- Fax 0332/735819  
E MAIL: info@anpastampi.it