

TOLLERANZE PER DIMENSIONI LINEARI (mm)				INDICAZIONE DELLO STATO DELLE SUPERFICI MEDIANTE LA RUGOSITÀ Ra	
0-6	6-30	30-120	120-315	0.8	Superficie rettificata
±0.1	±0.2	±0.3	±0.5	1.6	Superficie lisciata accuratamente ottenuta mediante lavorazione a macchina
315-630	630-1250	1250-2500	2500-5000	3.2	Superficie lisciata accuratamente ottenuta mediante lavorazione a macchina e a mano
±0.8	±1.2	±2	±3	6.3	Superficie grezza

SMUSSI E RAGGI NON QUOTATI = R0.2

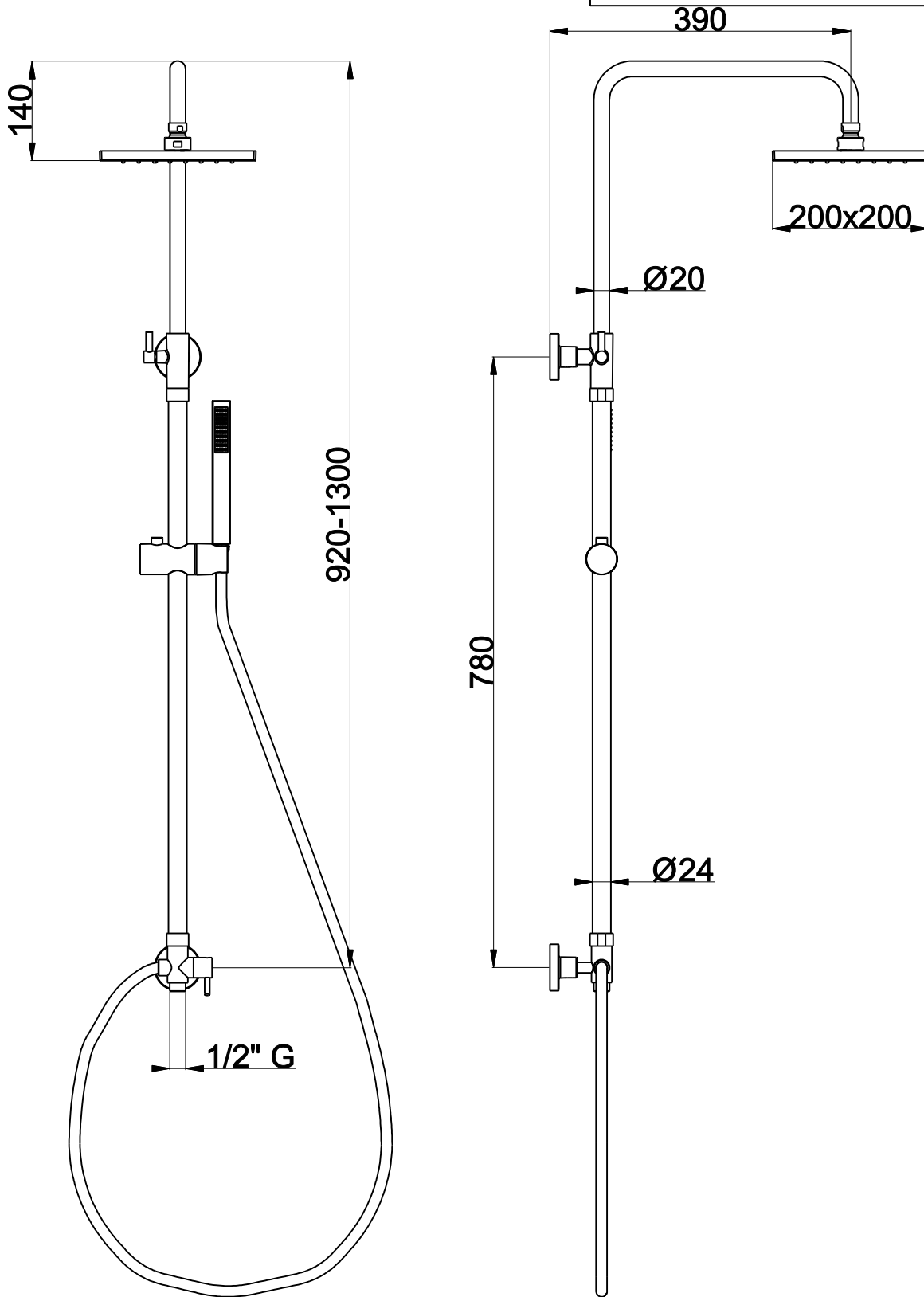

NUOVO CODICE: CL032B

VECCHIO CODICE:

PROGETTO:

MATERIALE:

CLIENTE:

PROGETTATO:

DESCRIZIONE: COLONNA TELESCOPICA Ø24 SOFF. 200X200

CONTROLLATO:

PESO SPECIFICO: Kg

APPROVATO:

REVISIONE:
REV. 00

DATA:
22/02/2022

FORMATO:
A0

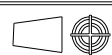

SCALA:
1:2



COSTRUZIONE STAMPI PER MATERIE PLASTICHE
V.le dello Sport-16/18 -GAVIRATE- (VA)
Tel.0332/746838- Fax 0332/735819
E MAIL: info@anpastampi.it