

TOLLERANZE PER DIMENSIONI LINEARI (mm)				INDICAZIONE DELLO STATO DELLE SUPERFICI MEDIANTE LA RUGOSITÀ Ra	
0 ±0.1	6 ±0.2	30 ±0.3	120 ±0.5	0/√	Superficie rettificata
				1/√	Superficie lisciata accuratamente ottenuta mediante lavorazione a macchina
				3/√	Superficie lisciata accuratamente ottenuta mediante lavorazione a macchina e a mano
				√	Superficie grezza

SMUSSI E RAGGI NON QUOTATI = R0.2

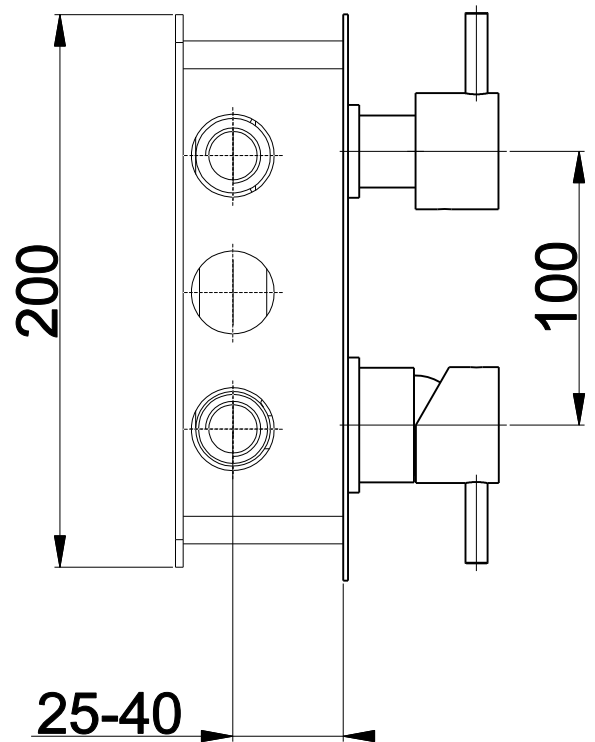
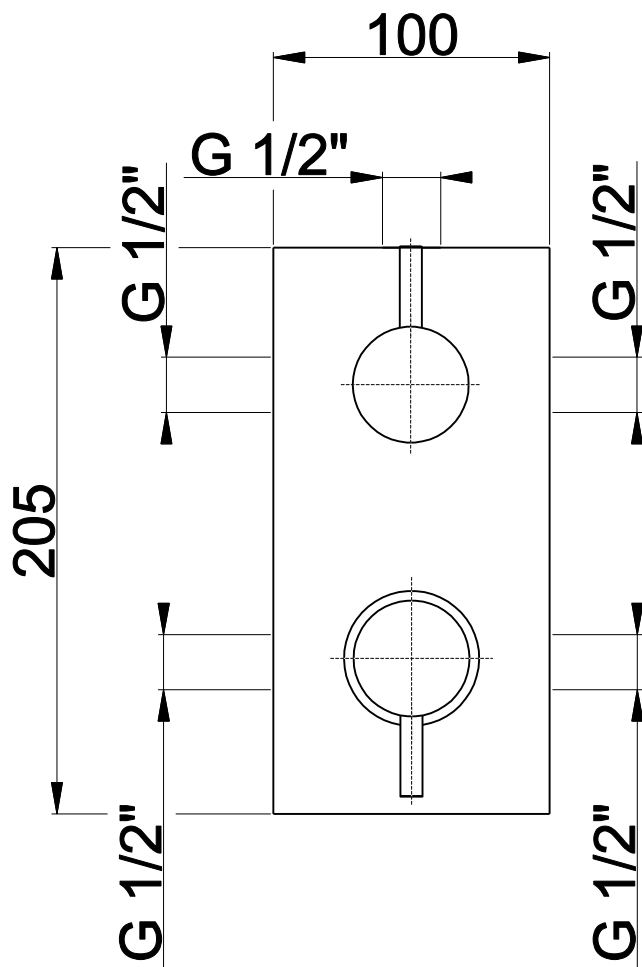

NUOVO CODICE: RU203A00Q

 COSTRUZIONE STAMPI PER MATERIE PLASTICHE
 V.le dello Sport-16/18 -GAVIRATE- (VA)
 Tel. 0332/746838- Fax 0332/735819
 E MAIL: info@anpastampi.it

PROGETTO: 001-20

PROGETTATO: A.V.

CONTROLLATO: E.R.

APPROVATO: E.R.

MATERIALE:

DESCRIZIONE: Corpo incasso quadro

PESO SPECIFICO: Kg

REVISIONE:
REV. 00

DATA:
22/03/2021

FORMATO:
A1



SCALA:
1:1