

TOLLERANZE PER DIMENSIONI LINEARI (mm)				INDICAZIONE DELLO STATO DELLE SUPERFICI MEDIANTE LA RUGOSITÀ Ra	
0 ±0.1	6 ±0.2	30 ±0.3	120 ±0.5	0.8	Superficie rettificata
				1.6	Superficie lisciata accuratamente ottenuta mediante lavorazione a macchina
				3.2	Superficie lisciata accuratamente ottenuta mediante lavorazione a macchina e a mano
				6.3	Superficie grezza

SMUSSI E RAGGI NON QUOTATI = R0.2

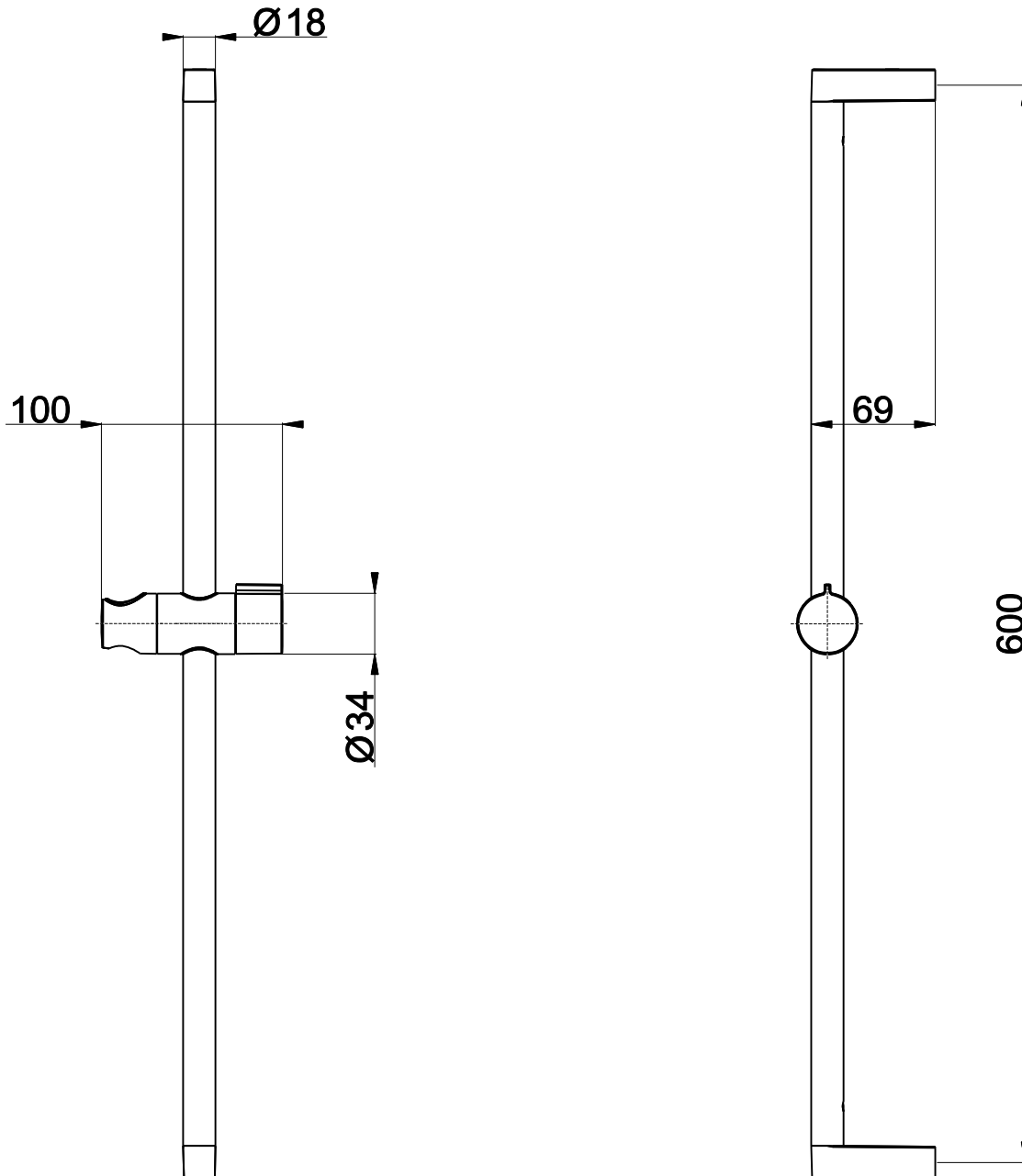

NUOVO CODICE: SL009A00Q

Costruzione Stampi per Materie Plastiche
 V.le dello Sport-16/18 -GAVIRATE- (VA)
 Tel.0332/746838- Fax 0332/735819
 E MAIL: info@anpastampi.it

PROGETTO: 001-20	MATERIALE:	CLIENTE:
PROGETTATO: A.V.	DESCRIZIONE: Gruppo nuovo saliscendi in ABS	
CONTROLLATO: E.R.	PESO SPECIFICO: Kg	
APPROVATO: E.R.	REVISIONE: REV. 00	DATA: 24/03/2021
	FORMATO: A0	SCALA: 1:1

Questo disegno è di proprietà della ANPA s.r.l. Pertanto non potrà essere utilizzato e/o comunicato, anche in forma parziale.