

TOLLERANZE PER DIMENSIONI LINEARI (mm)				INDICAZIONE DELLO STATO DELLE SUPERFICI MEDIANTE LA RUGOSITÀ Ra	
0-6	6-30	30-120	120-315	0.8	Superficie rettificata
±0.1	±0.2	±0.3	±0.5	1.6	Superficie lisciata accuratamente ottenuta mediante lavorazione a macchina
0.315-0.63	0.63-1.25	1.25-2.5	2.5-5	3.2	Superficie lisciata accuratamente ottenuta mediante lavorazione a macchina e a mano
±0.8	±1.2	±2	±3	6.3	Superficie grezza

SMUSSI E RAGGI NON QUOTATI = R0.2

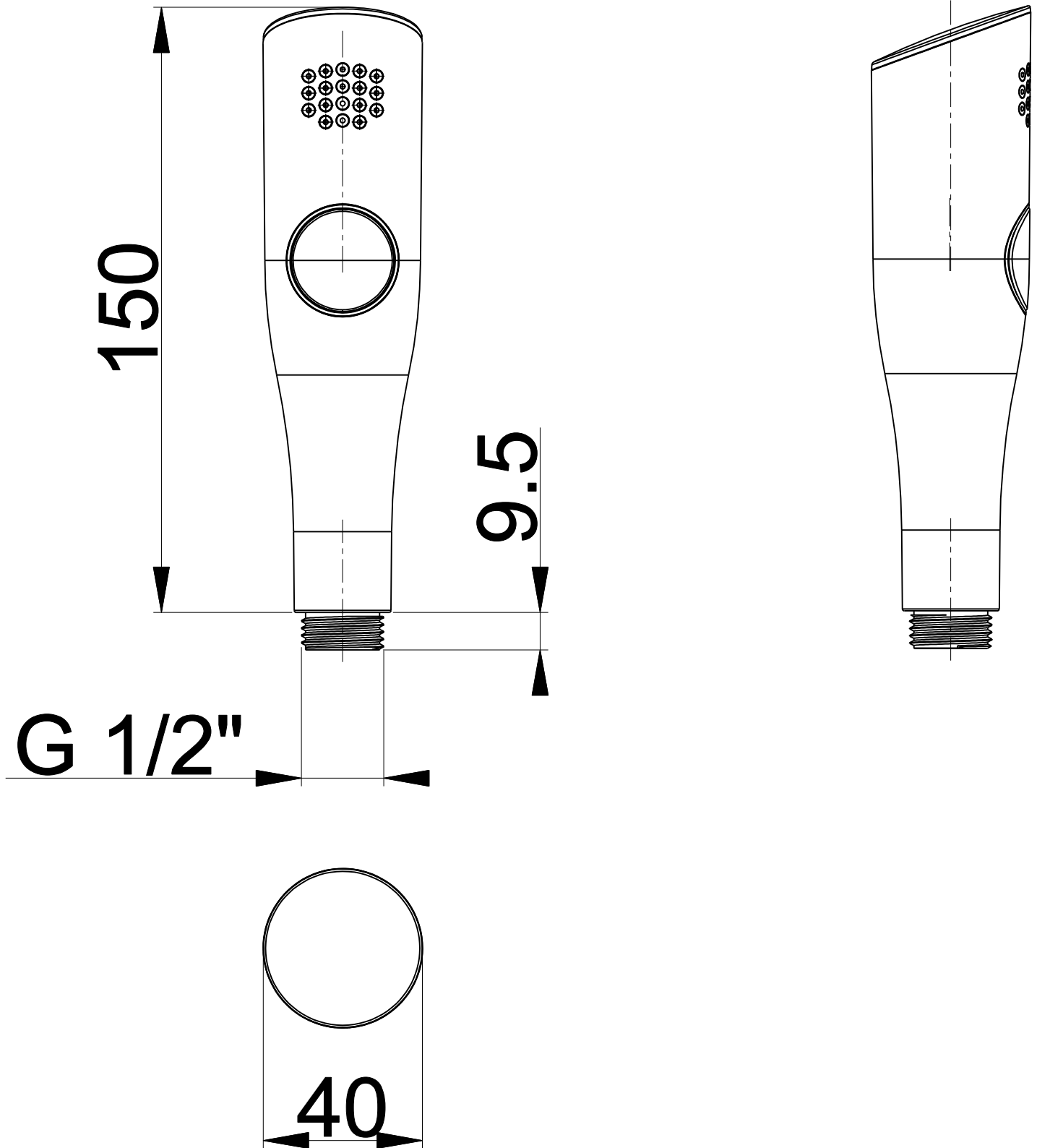

NUOVO CODICE: DC010A

VECCHIO CODICE:



COSTRUZIONE STAMPI PER MATERIE PLASTICHE
V.le dello Sport-16/18 -GAVIRATE- (VA)
Tel. 0332/746838- Fax 0332/735819
E MAIL: info@anpastampi.it

PROGETTO:

PROGETTATO:

CONTROLLATO:

APPROVATO:

MATERIALE:

CLIENTE:

DESCRIZIONE: DOCCIA SHUT-OFF

PESO SPECIFICO: Kg

REVISIONE:
REV. 00

DATA:
07/04/2023

FORMATO:
A3

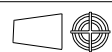

SCALA:
1:1