

TOLLERANZE PER DIMENSIONI LINEARI (mm)				INDICAZIONE DELLO STATO DELLE SUPERFICI MEDIANTE LA RUGOSITÀ Ra	
0 ±0.1	6 ±0.2	30 ±0.3	120 ±0.5	0	Superficie rettificata
				1	Superficie lisciata accuratamente ottenuta mediante lavorazione a macchina
				3	Superficie lisciata accuratamente ottenuta mediante lavorazione a macchina e a mano
					Superficie grezza

SMUSSI E RAGGI NON QUOTATI = R0.2

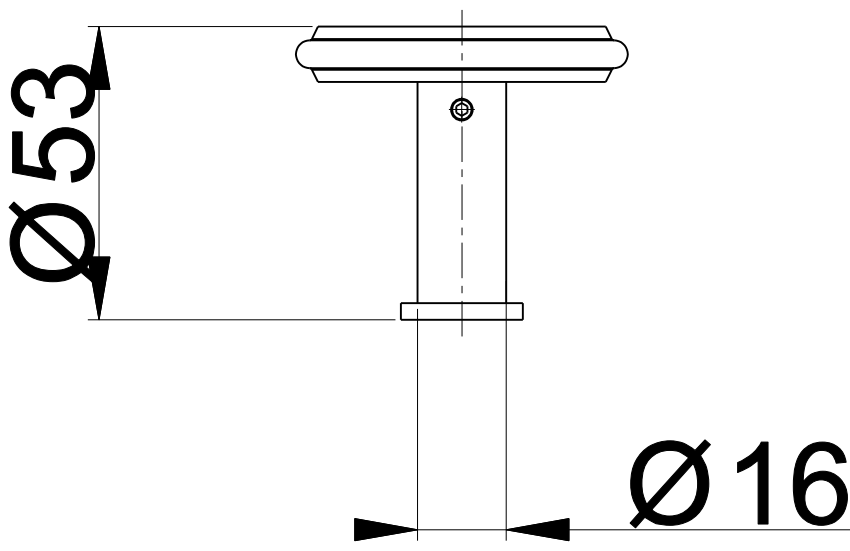
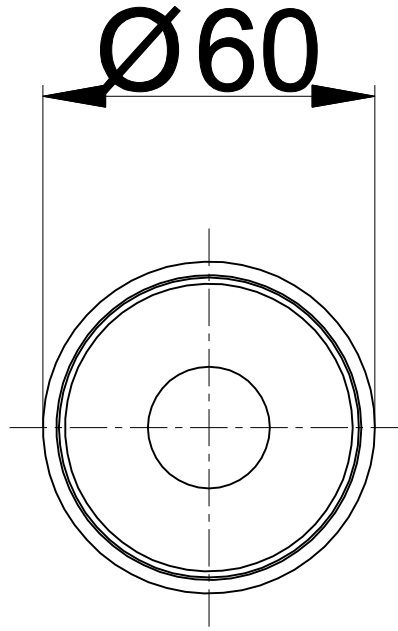

NUOVO CODICE: 16 00115 000

VECCHIO CODICE:



**ANPA**  
 COSTRUZIONE STAMPI PER MATERIE PLASTICHE  
 V.le dello Sport-16/18 -GAVIRATE- (VA)  
 Tel. 0332/746838- Fax 0332/735819  
 E MAIL: info@anpastampi.it

PROGETTO: 016-24	MATERIALE: OTTONE	CLIENTE:
PROGETTATO:	DESCRIZIONE: PORTA ACCAPATOIO INSTILE	
CONTROLLATO:	PESO SPECIFICO: 0.170 Kg	
APPROVATO:	REVISIONE: REV. 00	DATA: 02/11/2023

FORMATO: A3	SCALA: 1:1
----------------	---------------

Questo disegno è di proprietà della ANPA s.r.l. Pertanto non potrà essere utilizzato e/o comunicato, anche in forma parziale.