

TOLLERANZE PER DIMENSIONI LINEARI (mm)				INDICAZIONE DELLO STATO DELLE SUPERFICI MEDIANTE LA RUGOSITÀ Ra	
oltre 6 Fine 6 ±0.1	oltre 6 Fine 30 ±0.2	oltre 30 Fine 120 ±0.3	oltre 120 Fine 315 ±0.5	0.8	Superficie rettificata
				1.6	Superficie lisciata accuratamente ottenuta mediante lavorazione a macchina
				3.2	Superficie lisciata accuratamente ottenuta mediante lavorazione a macchina e a mano
				6.3	Superficie grezza

SMUSSI E RAGGI NON QUOTATI = R0.2

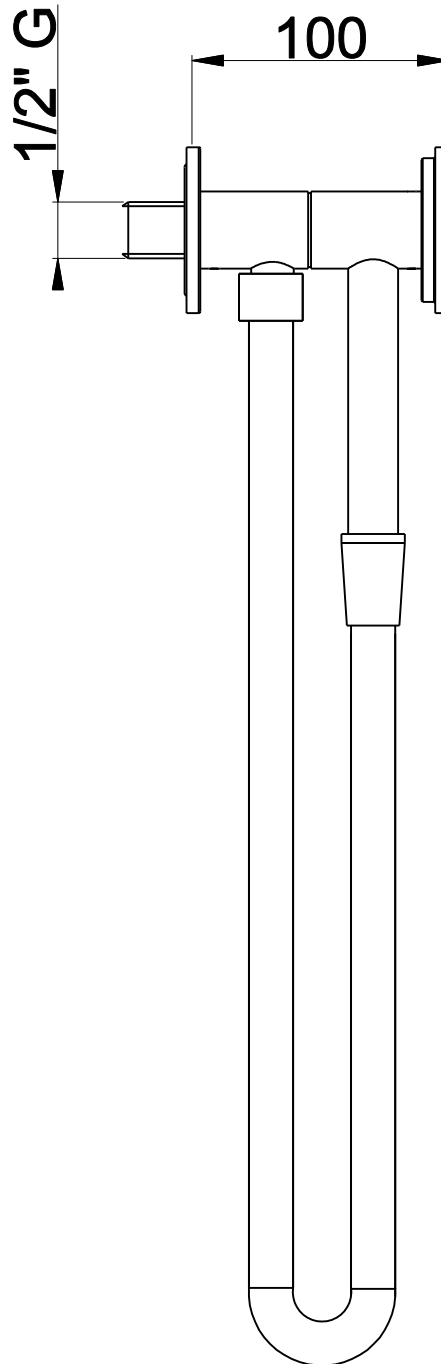
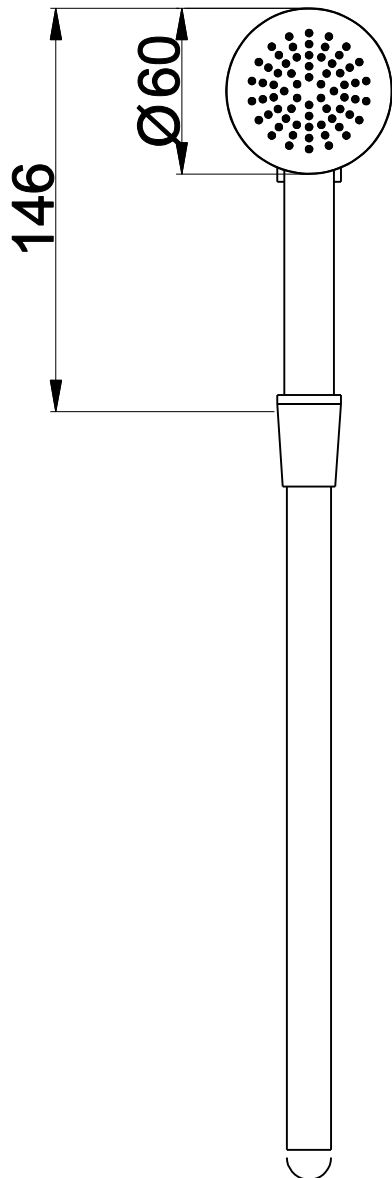

NUOVO CODICE: SD032A

VECCHIO CODICE:

PROGETTO: 019-23

MATERIALE:

CLIENTE:

PROGETTATO: A.V.

DESCRIZIONE: SET DOCCIA INSTILE CON ROSONE TONDO Ø60mm

CONTROLLATO: G.N.

PESO SPECIFICO: 0.520 Kg

APPROVATO: G.N.

REVISIONE:
REV. 00

DATA:
06/11/2023

FORMATO:
A1

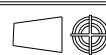

SCALA:
1:1



COSTRUZIONE STAMPI PER MATERIE PLASTICHE
V.le dello Sport-16/18 -GAVIRATE- (VA)
Tel. 0332/746838- Fax 0332/735819
E MAIL: info@anpastampi.it